

ESQUEMA CONSTRUCTIVO REBAJE DE ACERA EN PASOS DE PEATONES

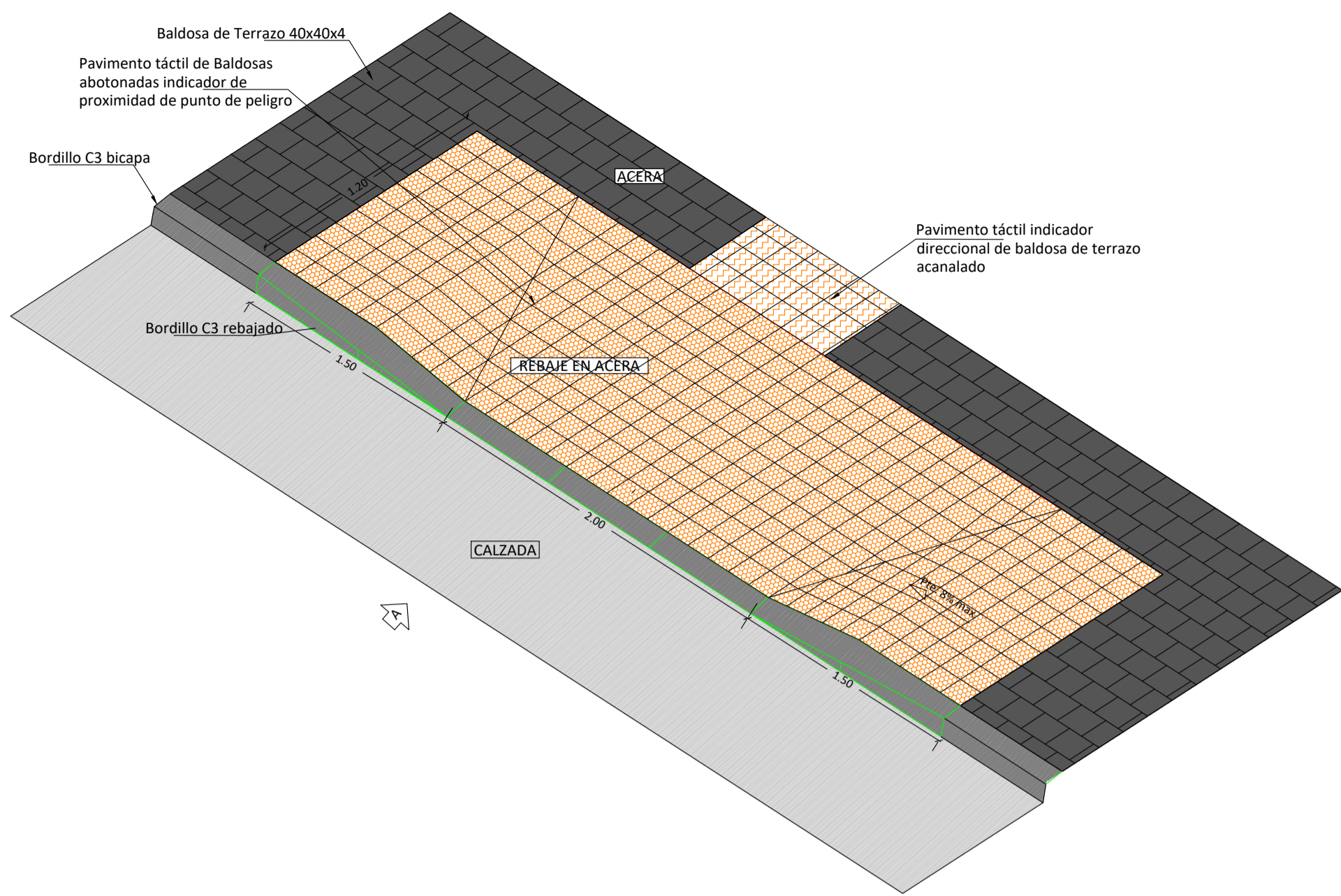

BORDILLO ESPECIAL PARA VADO DE VEHICULOS EN ACERAS

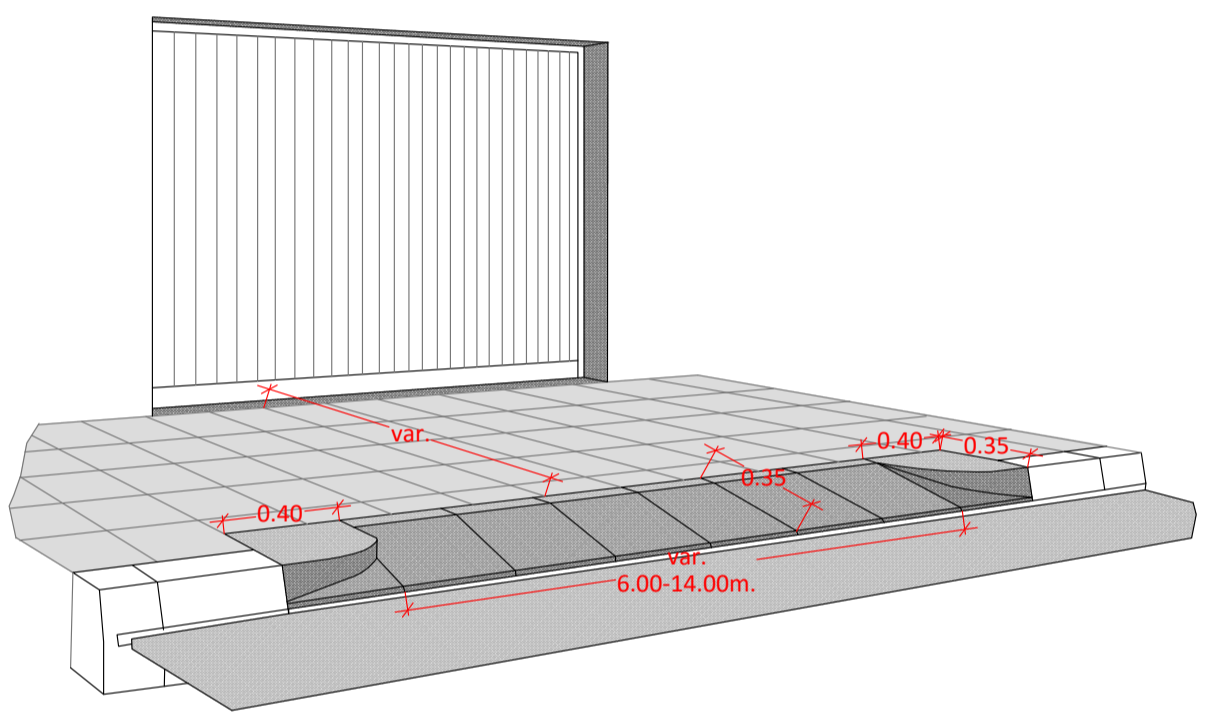

VADO PARA VEHICULOS EN ACERAS=1,50 (BOE art 13)

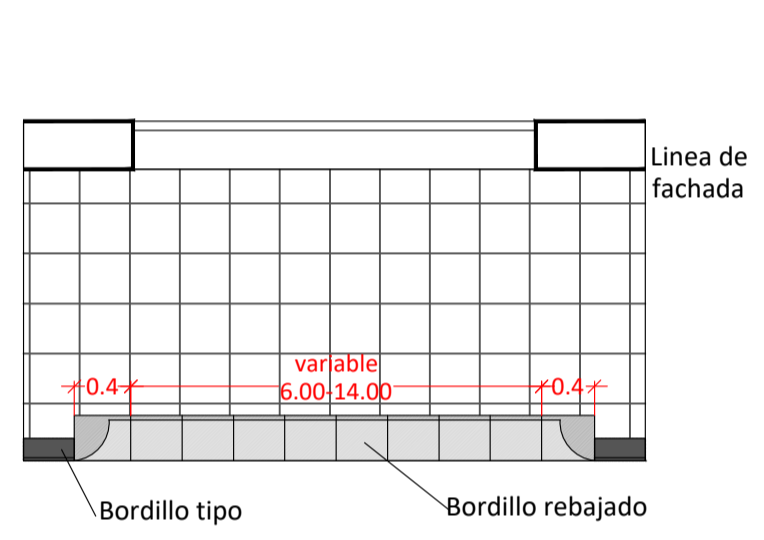

ESQUEMA BORDILLO JARDINERA

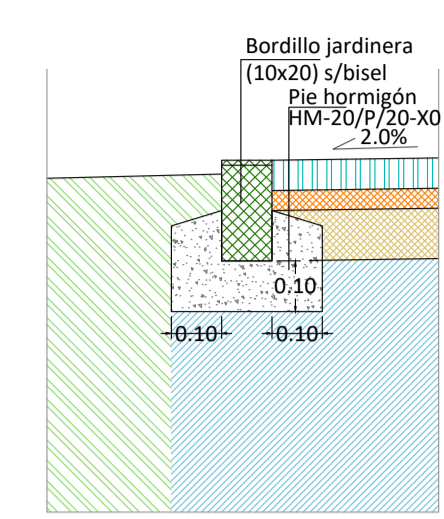

ESQUEMA BORDILLO A2

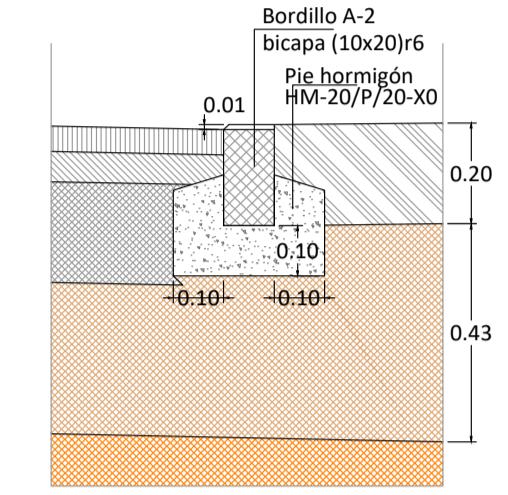

ESQUEMA BORDILLO C3

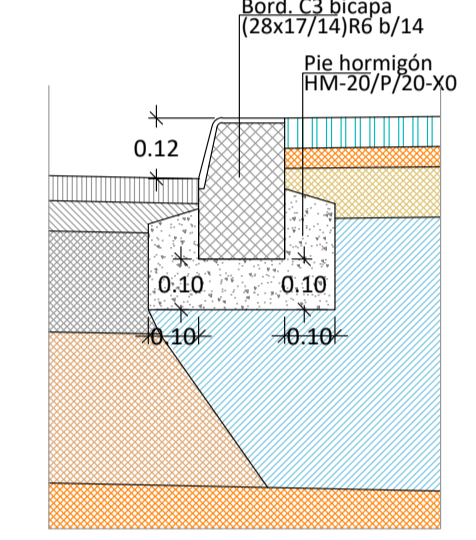

BORDILLOS ESPECIALES BORDILLO TIPO C3 R6 BICAPA BORDILLO TIPO A2 R6 BICAPA BORDILLO JARDINERA

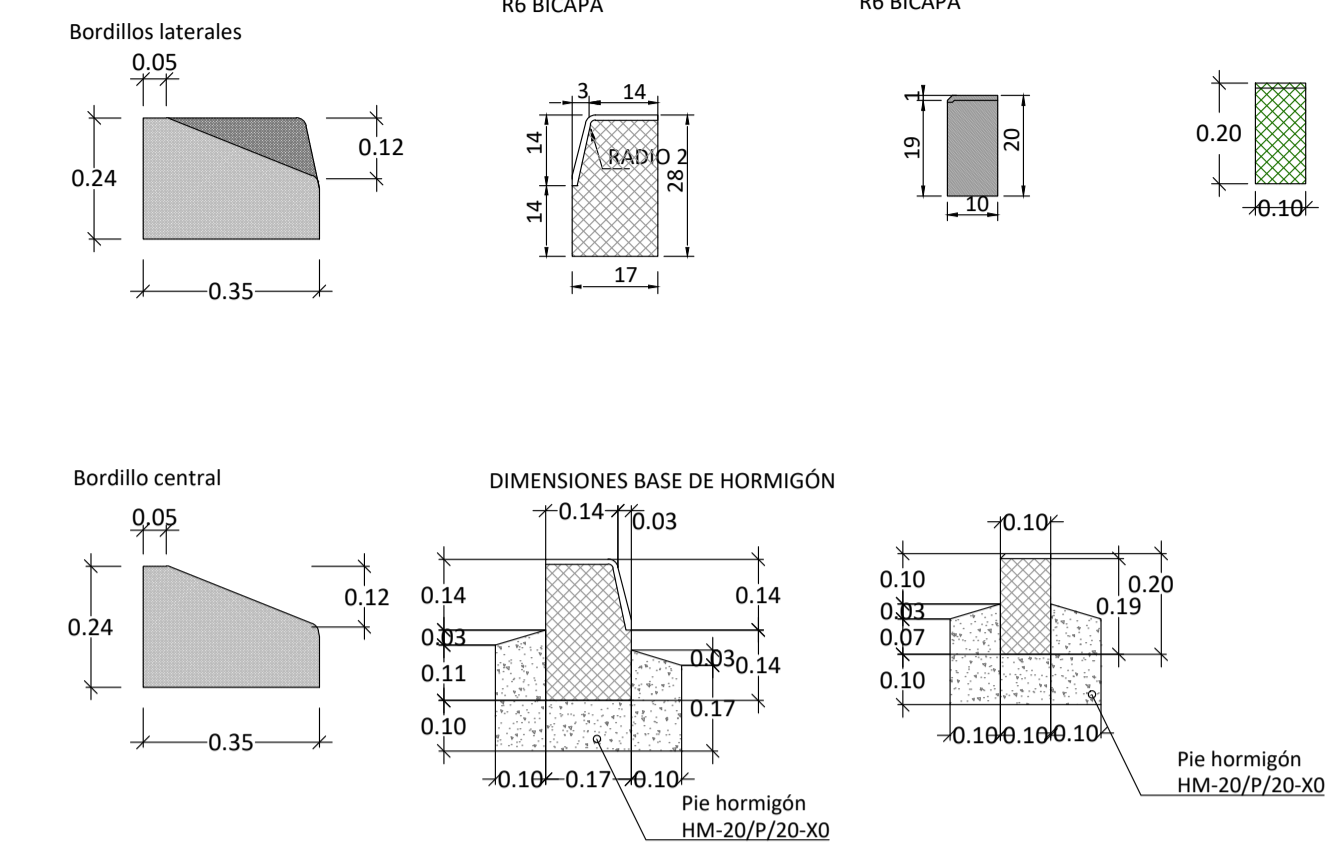

Nota: Los bordillos serán de 1m. en tramos rectos y de 0.50 m. en tramos curvos.

ESQUEMA ALCORQUE ESTRUCTURAL

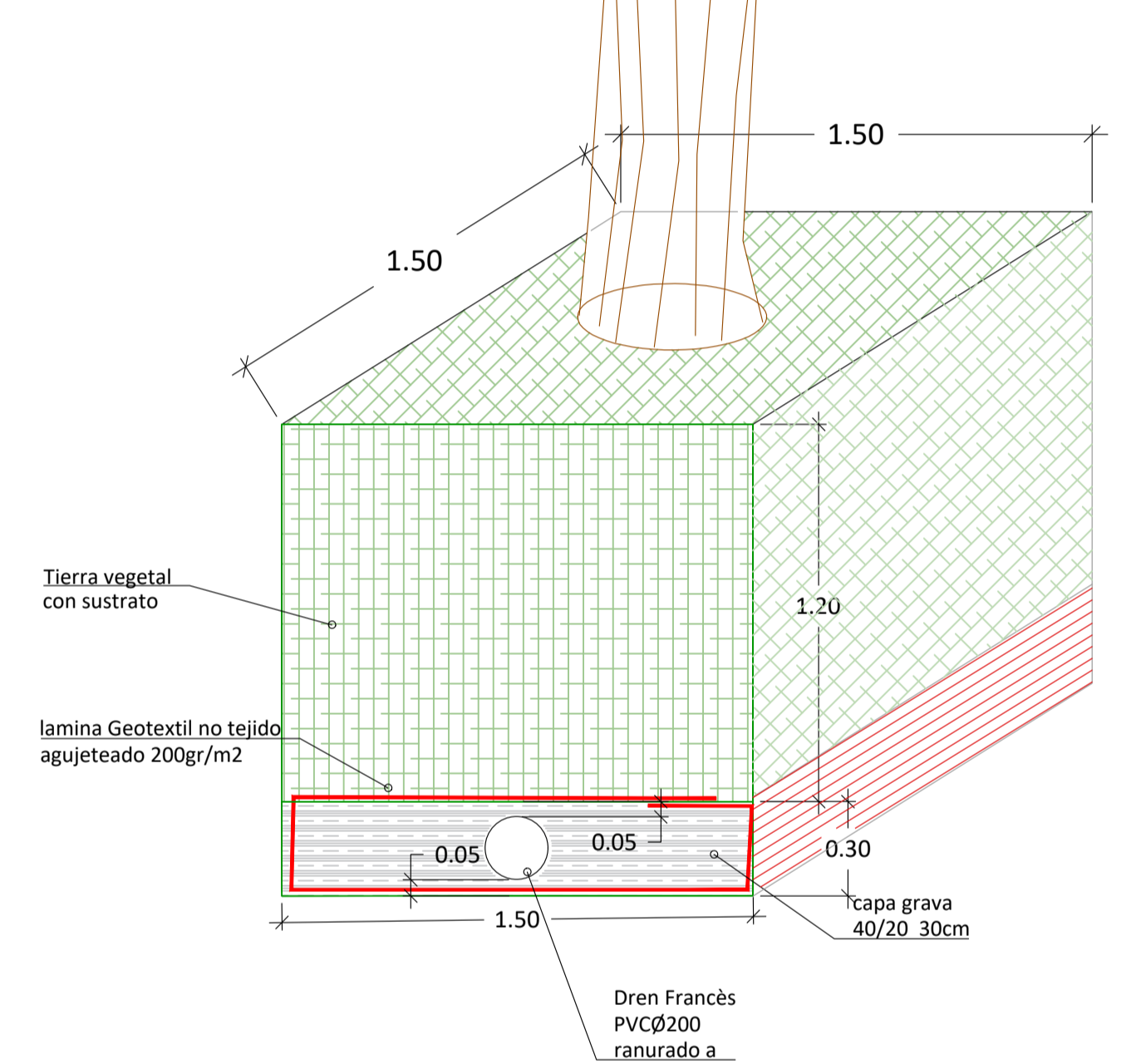

NOTA: En zona verde, mediana y glorietas, el arbolado debera llevar una excavacion de 1.5mx1.5m en planta con una profundidad de 1.2m (tierra vegetal)+0.3m de grava 40/20

DREN FRANCÉS

